

**Wichtig:** Wenn Sie kein ausgebildeter Mechaniker sind, wenden Sie sich bitte an eine Fachwerkstatt.

**Bitte unbedingt vor dem Anbau beachten:**

Die Montage der Crash-Pads muss seitenweise erfolgen!

Das gleichzeitige Lösen der beiden Motorhalteschrauben ist zu vermeiden!

Anzugsdrehmomente lt. Herstellerangaben!

Das linke Verkleidungsseitenteil muß im Bereich der Buchse mit einer Bohrung von  $\varnothing 30\text{mm}$  versehen werden, dazu Verkleidung zunächst mit ca.  $\varnothing 10\text{mm}$  bohren und prüfen, ob die Bohrung fluchtet.

**Anbau rechte Seite:**

(Ansicht von hinten)

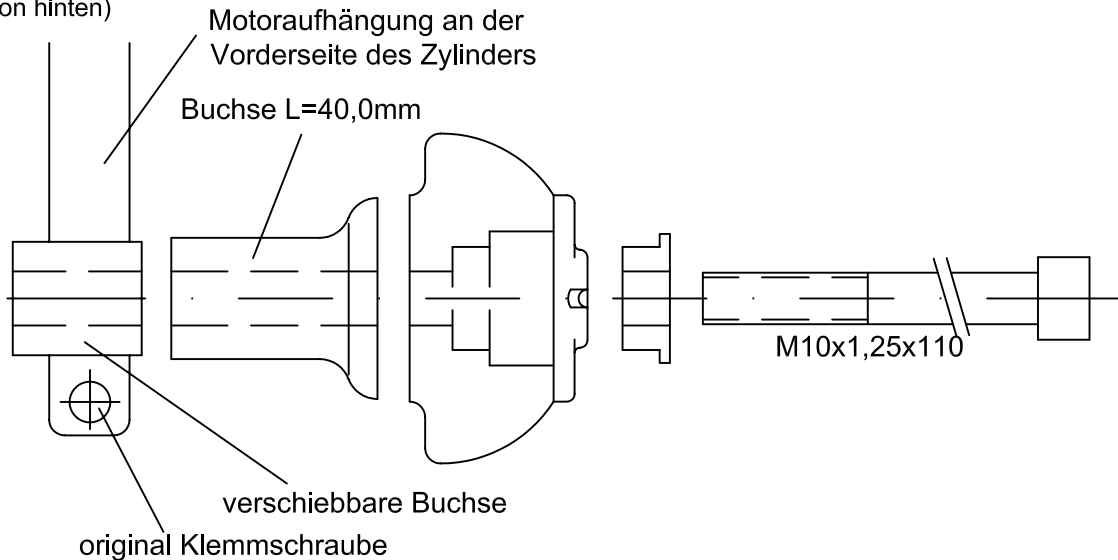

**Anbau linke Seite:**

(Ansicht von hinten)

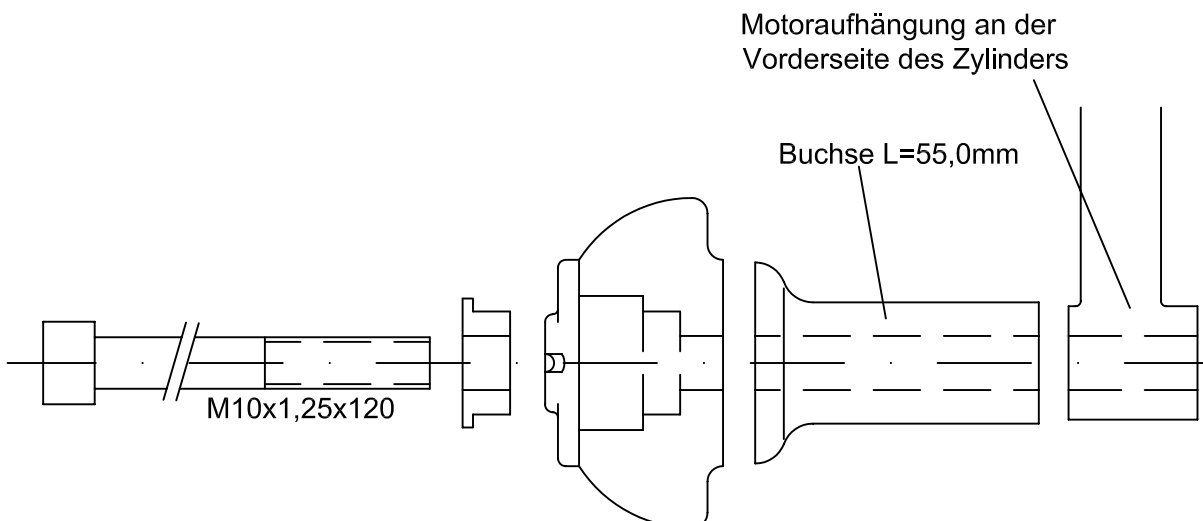

LSL-Motorradtechnik GmbH • D-47809 Krefeld

[www.lsl-motorradtechnik.de](http://www.lsl-motorradtechnik.de)

Stand:22.01.2007

