

# Fitting instruction Crash-Pads Kawasaki ZX-6R/RR '05 - '06 Part.no.: 550K107.1

**Important:** If you are not a trained motorcycle mechanic stop now. Ask a local motorcycle shop to do the work for you.

**Please take extra care!**

You have to mount the crash-pads one side after the other! Do not loose more then one engine mounting bolt at the same time!

The tightening torques refer to the manufacturer's instructions!

The cowling remains unmodified!

**Fitting of the right side:**

(View from the rear)

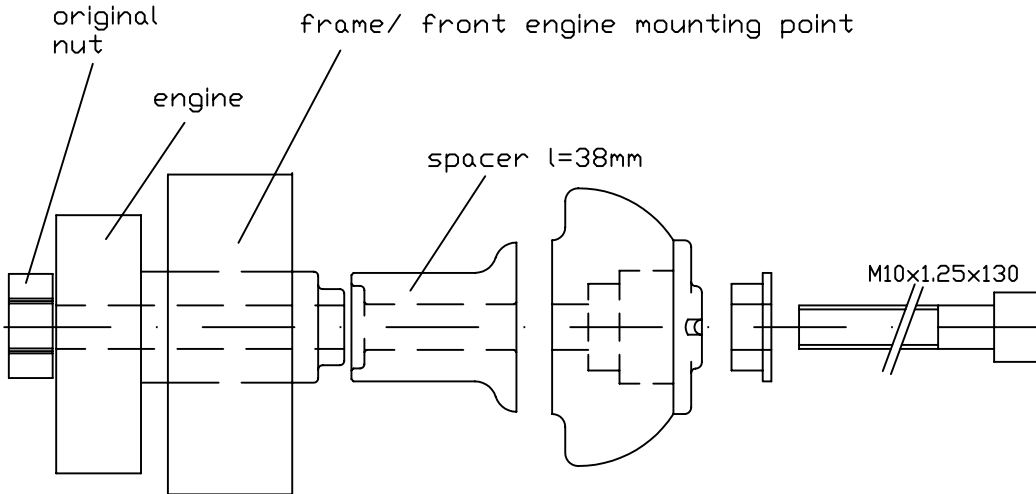

**Fitting of the left side:**

(View from the rear)

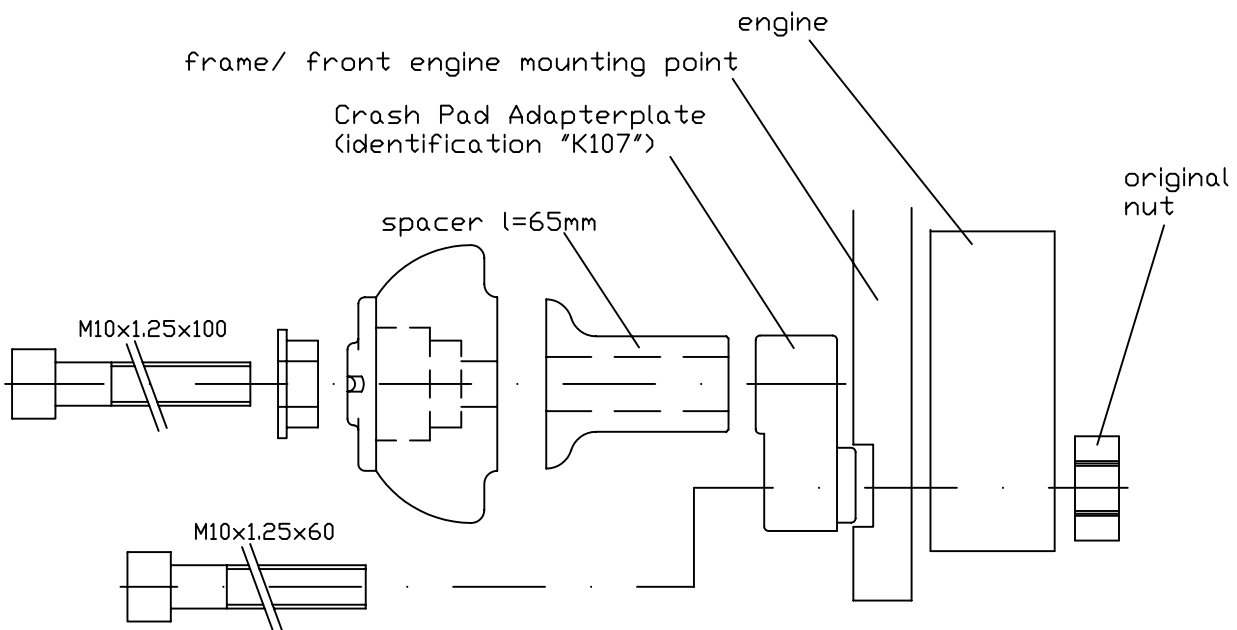

Paaschburg & Wunderlich GmbH · D-21509  
www.lsl.eu

Stand: 26.10.2006

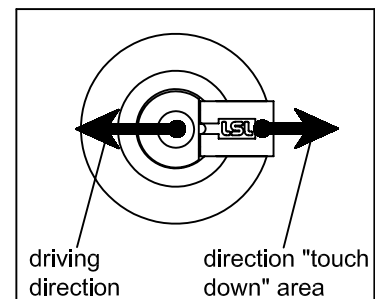

## Instructions de montage des Crash-Pads pour N° article : 550K107.1

**Important:** Le montage doit être fait par un professionnel!

Le montage des Crash-Pads s'effectue d'abord d'un côté et ensuite de l'autre! Il faut éviter le desserrage simultané des deux vis tenant le moteur!  
Utilisez les couples de serrage préconisés par le constructeur!  
Le carénage reste inchangé!

### Montage côté droit:

(Vue arrière)

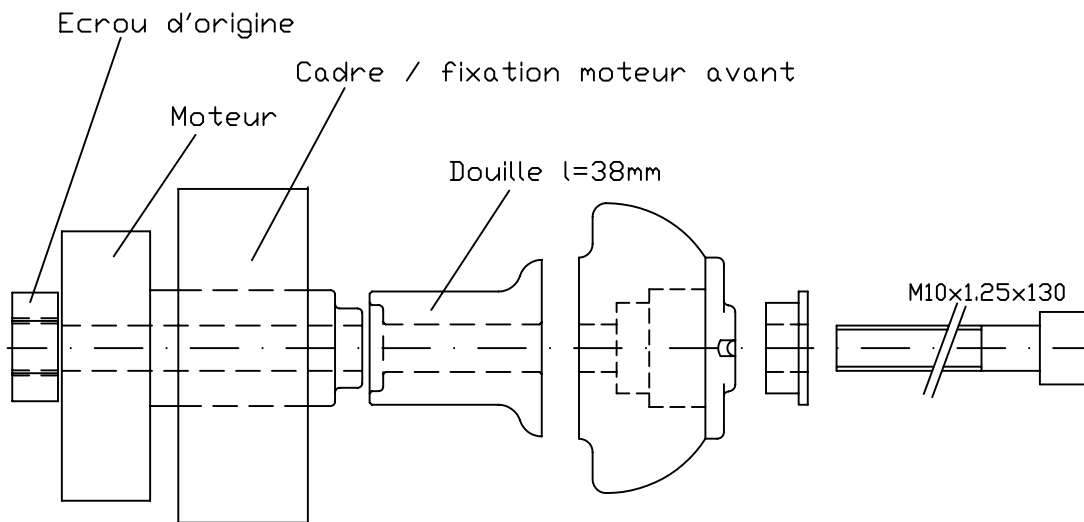

### Montage côté gauche:

(Vue arrière)

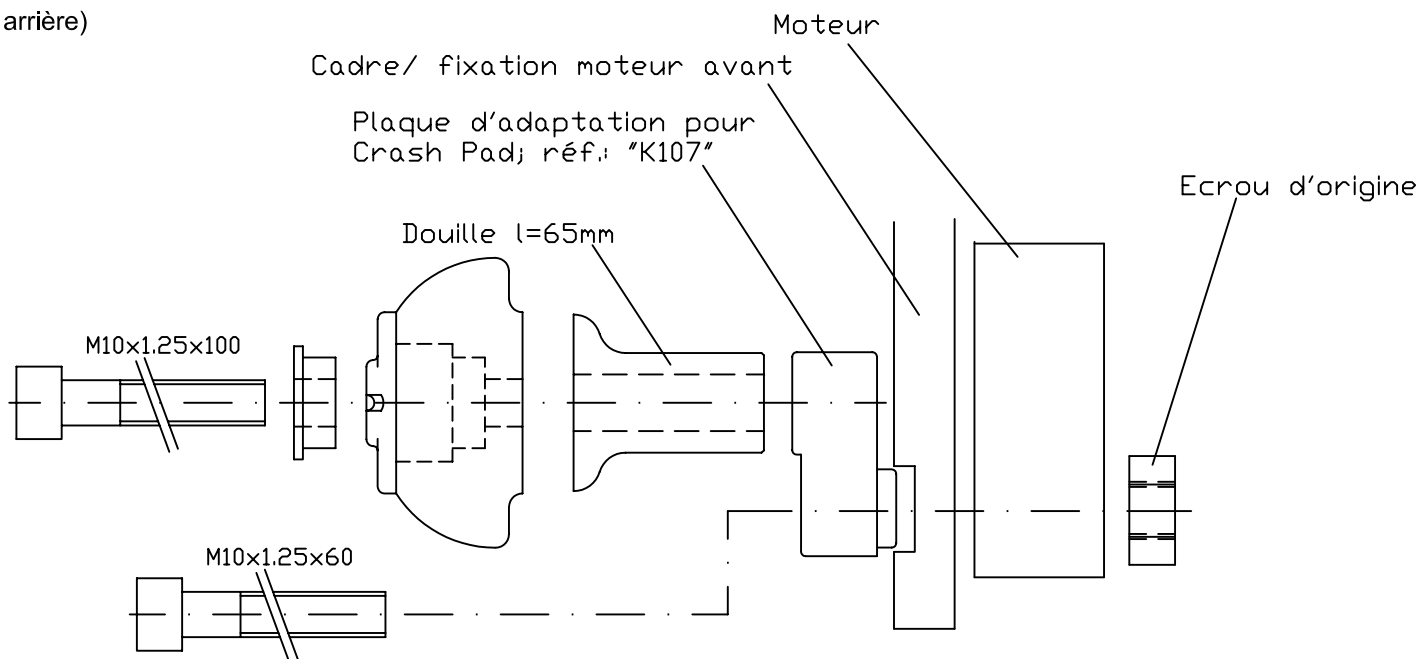

MAKING GOOD BIKES PERFECT

Paaschburg & Wunderlich GmbH · D-21509  
www.lsl.eu

Stand:07.03.2007

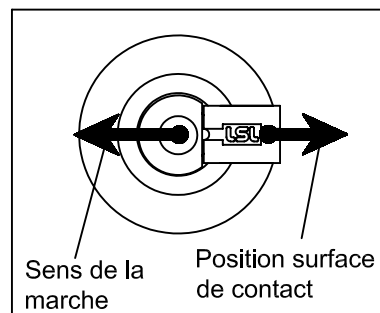

## Anbauhinweise für Crash-Pads Kawasaki ZX-6R/RR '05 - '06 Art.Nr.: 550K107.1

**Wichtig:** Wenn Sie kein ausgebildeter Mechaniker sind, wenden Sie sich bitte an eine Fachwerkstatt.

### **Bitte unbedingt vor dem Anbau beachten:**

Die Montage der Crash-Pads muss seitenweise erfolgen!

Das gleichzeitige Lösen der beiden Motorhalteschrauben ist zu vermeiden!

Anzugsdrehmomente lt. Herstellerangaben!

Verkleidungsseitenteile brauchen nicht ausgespart oder gebohrt werden!

### **Anbau rechte Seite:**

(Ansicht von hinten)

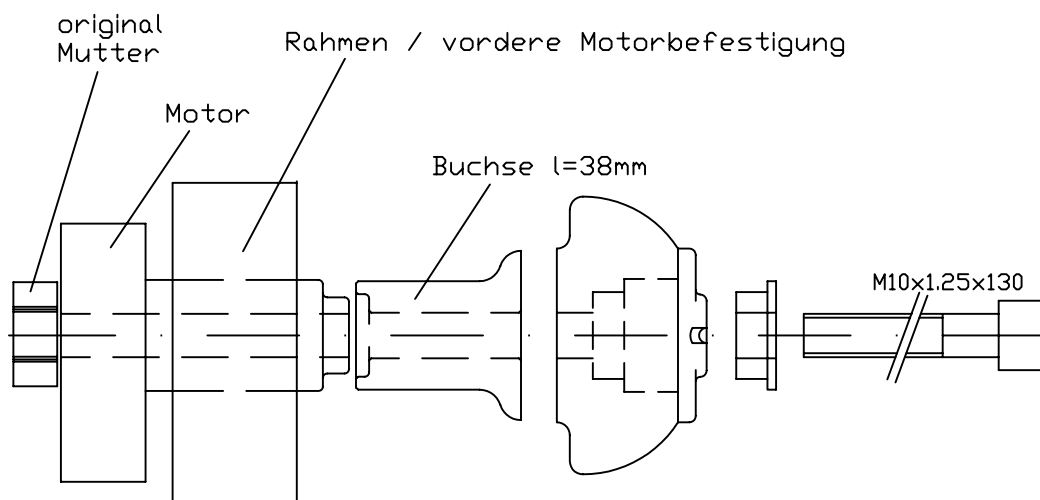

### **Anbau linke Seite:**

(Ansicht von hinten)

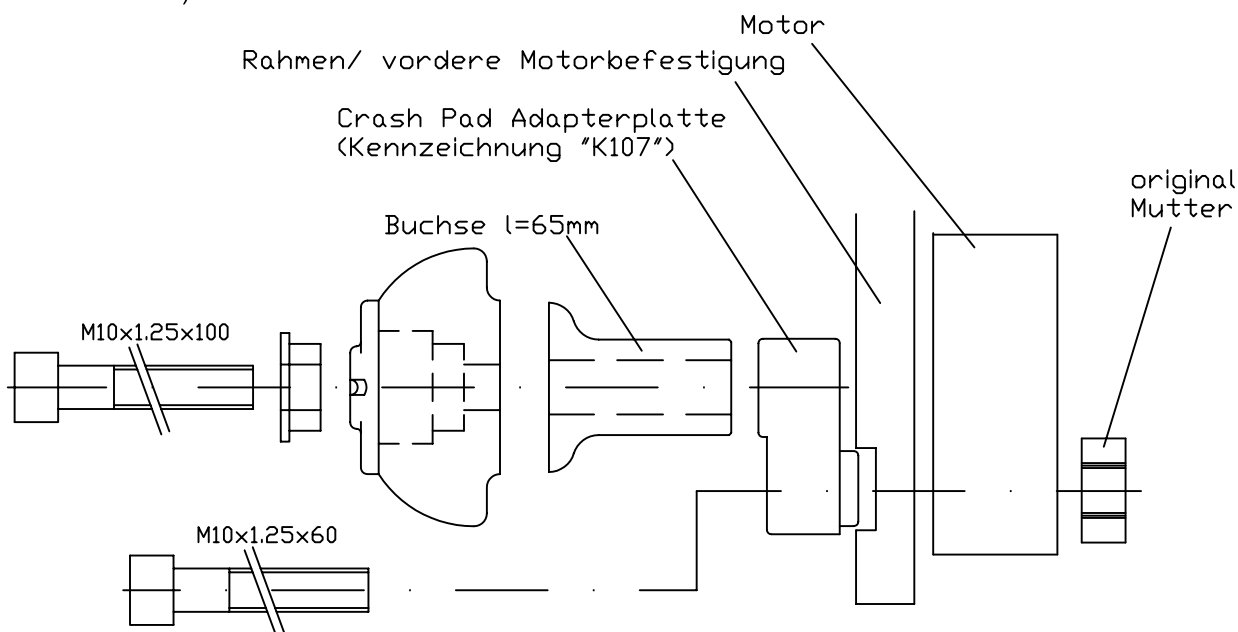

Paaschburg & Wunderlich GmbH · D-21509  
www.lsl.eu

Stand:26.10.2006

