

Anbauhinweise für die Crash-Pads Kawasaki ZXR 400
Art.-Nr.: 550K053

Wichtig: Wenn Sie kein ausgebildeter Mechaniker sind, wenden Sie sich bitte an eine Fachwerkstatt.

Bitte unbedingt vor dem Anbau beachten!

**Die Montage der Crash-Pads muss seitenweise erfolgen! Das gleichzeitige Lösen der beiden Motorhalteschrauben ist zu vermeiden!
Anzugsdrehmoment von 45 Nm beachten!**

Anbau der rechten Seite:

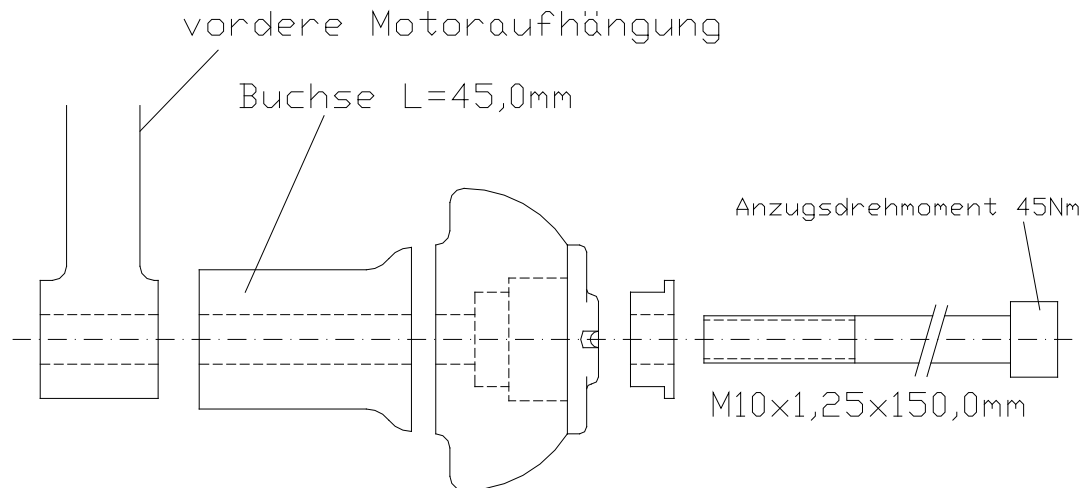

Anbau der linken Seite:

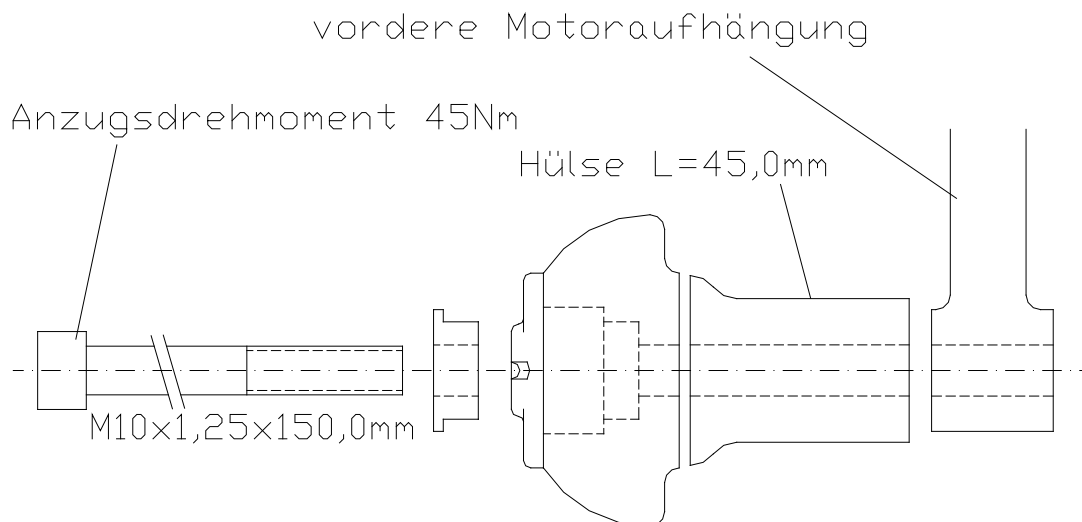

LSL

MOTORRADTECHNIK

Heinrich-Malina-Str. 107 - 47809 Krefeld
Tel. +49- 2151-5559 0 – Fax --548416

e-mail : info@lsl-motorradtechnik.de