

Motorschutzbügel/ Engine guard



BMW R 1250 GS 2018-

Artikel Nr.: / Item-no.:

377-550SW schwarz/black

377-550SI silber / silver

DE INHALT
GB CONTENTS

1x	Motorschutzbügel links schwarz	1x	Engine guard left black
1x	Motorschutzbügel rechts schwarz	1x	Engine guard right black
ODER			
1x	Motorschutzbügel links silber	1x	Engine guard left silver
1x	Motorschutzbügel rechts silber	1x	Engine guard right silver
1x Schraubensatz:		1x Screw kit:	
4x	VA Zylinderschraube ISK M10x65	4x	VA allen screw M10x65
2x	VA Zylinderschraube M8x30	2x	VA allen screw M8x30
2x	VA Zylinderschraube ISK M10x40	2x	VA allen screw M10x40
6x	VA U-Scheibe Ø10,5	6x	VA washer Ø10,5
4x	VA U-Scheibe Ø8,4	4x	VA washer Ø8,4
2x	VA Selbstsichernde Mutter M8	2x	VA self lock nut M8
2x	Aludistanz Ø20xØ11x15	2x	Aludistanz Ø20xØ11x15
4x	Aludistanz Ø18xØ11x13	4x	Aludistanz Ø18xØ11x13

DE BENÖTIGTE WERKZEUGE
GB TOOLS REQUIRED



Abbildung zeigt den optionalen Verbindungsbügel silber (Artikel-Nr. 377-551SI) auch in schwarz (Artikel-Nr. 377-551SW) erhältlich
Picture shows the optional bracing bow silver (part no. 377-551SI) also available in black (part no. 377-551SW)

Motorschutzbügel/ Engine guard

DE WICHTIG
GB IMPORTANT

Beachten Sie die in Ihrem Land geltenden Zulassungsbestimmungen.
Für den Bereich der BRD gilt: Ein Eintrag in die Fahrzeugpapiere ist nicht erforderlich.

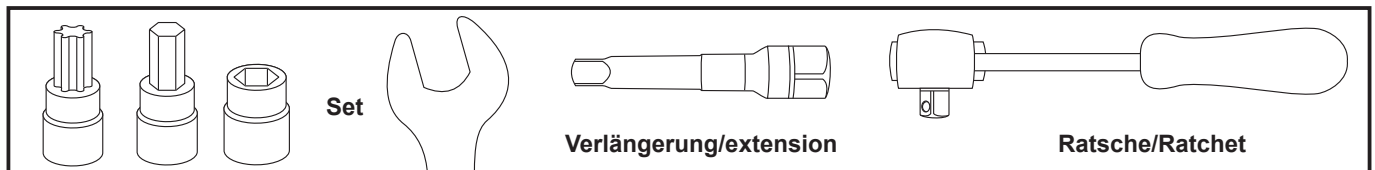
Die Voraussetzung für die Montage ist natürlich eine gewisse technische Erfahrung. Wenn Sie sich nicht sicher sind, wie man eine bestimmte Arbeit ausführt, sollten Sie diese Ihrer Fachwerkstatt überlassen. Ziehen sie alle zugänglichen Schrauben zuerst nur locker an. Nachdem alles montiert ist, werden die Schrauben dann auf das entsprechende Anzugsmoment festgezogen. Dadurch wird sichergestellt, dass das Produkt spannungsfrei angebaut ist. Anzugsmomente beachten! Nach der Montage alle Verschraubungen auf festen Sitz kontrollieren!

Of course, the assembly requires a certain technical experience. If you are not sure how to execute a determined action, you should ask your local distributor to do it. First, tighten all screws only loosely. After mounting all parts, the screws should be tightened to the torque specified. This guarantees, that the product is mounted without tension. Observe the tightening torques of the manufacturer! Control all screw connections after the assembling for tightness!



DE ACHTUNG
GB CAUTION

Immer nur eine Seite nach der anderen montieren.
Ansonsten besteht die Gefahr, dass sich der Motor absenkt.
Mount one side after the other.
Otherwise, there is the risk that the engine block change position.

DE VORBEREITUNG
GB PREPARING

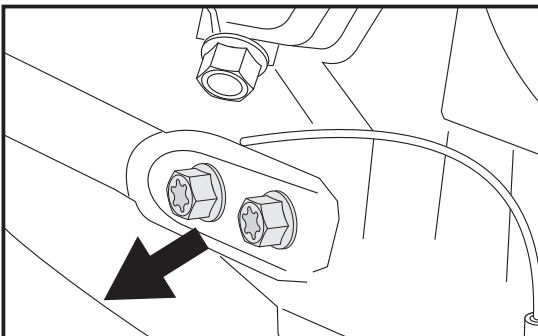

Vor Montage der jeweiligen Seite müssen die beiden Schrauben der unteren Rahmenbefestigung entfernt werden, diese entfallen.

Before mounting each side, the two screws of the lower frame fastening must be removed; these are obsolete.

DE MONTAGEANLEITUNG
GB MOUNTING INSTRUCTIONS

Montage des Motorschutzbügels hinten rechts/links:

An den nun freien Gewindebohrungen mit den Zylinderschrauben M10 x65 sowie U- Scheibe $\varnothing 10,5$. Zwischen Lasche und Rahmen die Aludistanzen $\varnothing 18 \times 11 \times 13$

Drehmoment 55 NM
+ Schraubensicherung/Threadlocker

Fastening of the engine guard rear right/left:

At the now free threads with allen screws M10 x65 and washers $\varnothing 10,5$.

Add alu spacer $\varnothing 18 \times 11 \times 13$ between frame and engine guard.

Torque 55 NM
+ Schraubensicherung/Threadlocker

1

Fahrtrichtung
driving direction

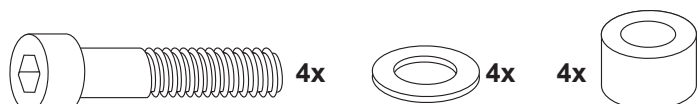
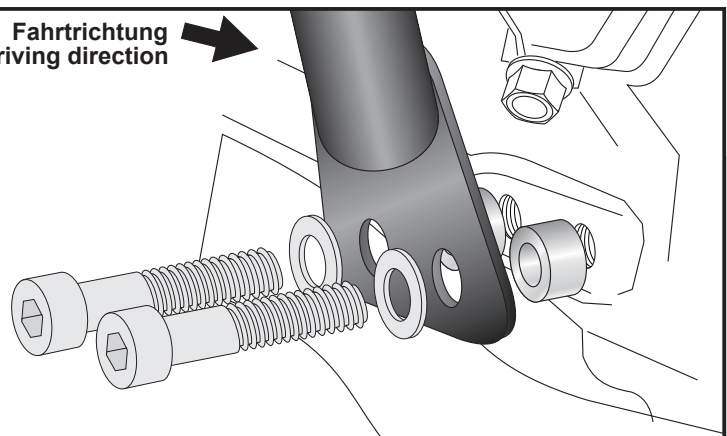

DE MONTAGEANLEITUNG
GB MOUNTING INSTRUCTIONS

**Montage des Motorschutzbügels
oben rechts/links:**

Hinter der freien Bohrung am Rahmen mit der Zylinderschraube M8x30 sowie U- Scheibe $\varnothing 8,4$.

Von der Innenseite mit der selbstsichernden Mutter M8 sowie U- Scheibe $\varnothing 8,4$ sichern.

Hinweis: Lasche des Motorschutzbügels wird auf der Innenseite der Rahmenlasche verschraubt.

**Fastening of the engine guard
top right/left:**

At the free threads with allen screws M8x30 and washers $\varnothing 8,4$.

From the inside secure with washers $\varnothing 8,4$ and self lock nuts M8.

Note: Bracket of the engine guard is screwed to the inside of the frame bracket.

2

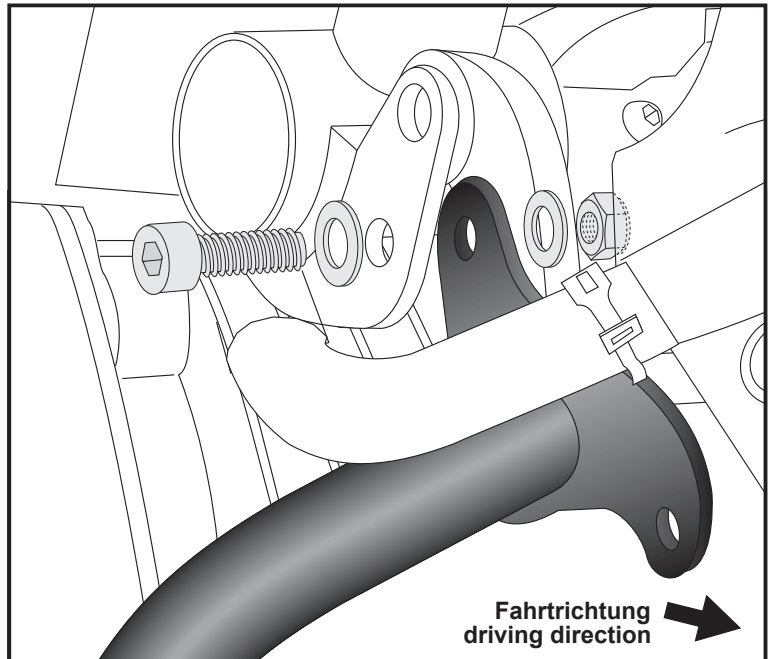

**Montage des Motorschutzbügels
unten rechts/links:**

An der freien Gewindebohrung am Motorblock mit der Zylinderschraube M10x40 sowie U- Scheibe $\varnothing 10,5$. Zwischen Lasche und Rahmen die Aludistanz $\varnothing 20 \times \varnothing 11 \times 15$ fügen.

Drehmoment 56 NM
+ Schraubensicherung/Threadlocker

**Fastening of the engine guard
bottom right/left:**

At the free threads with allen screws M10 x40 and washers $\varnothing 10,5$.

Add alu spacer $\varnothing 20 \times \varnothing 11 \times 15$ between frame and engine guard.

Torque 56 NM
+ Schraubensicherung/Threadlocker

3

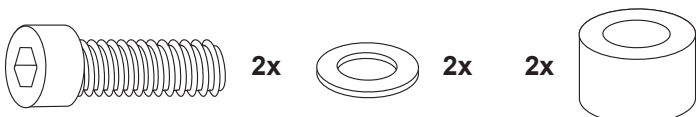
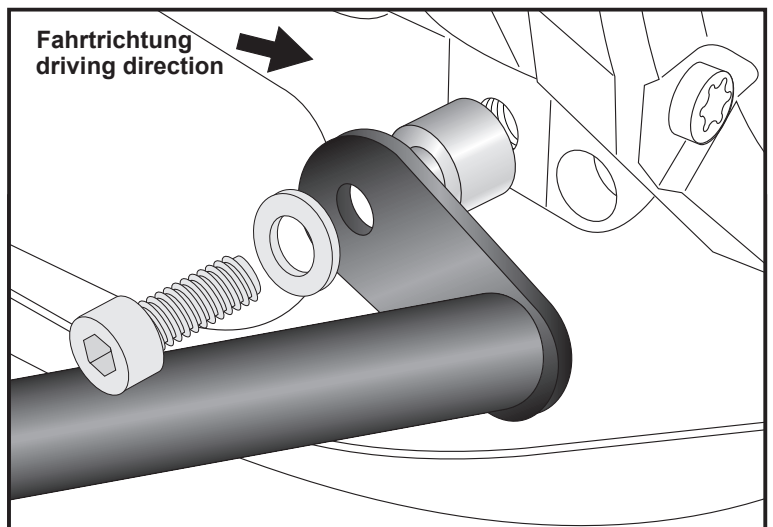

Motorschutzbügel/ Engine guard



Als weiteres Zubehör für die BMW bieten wir eine Versteifungsstrebe an. Empfohlen für den Offroad-Einsatz. Schwarz: 377-551SW Silber: 377-551SI

As an another accessory for the engine guard we offer a bracing bow. Recommended for off-road use. Black: 377-551SW Silver: 377-551SI

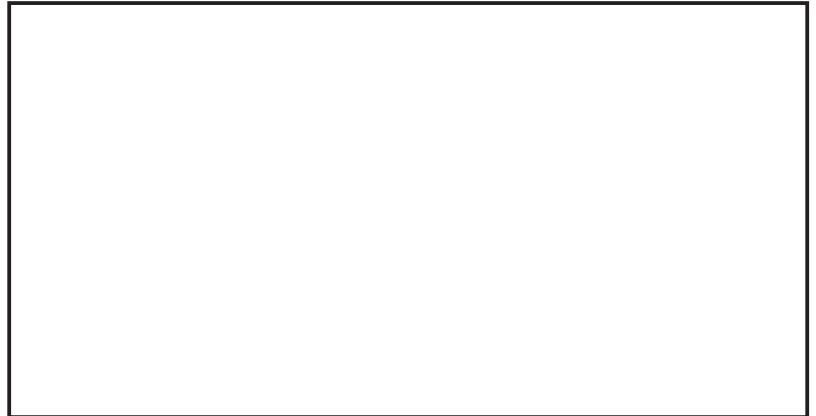

Nach der Montage alle Verschraubungen auf festen Sitz kontrollieren ! Abgebaute Teile wieder montieren. Bitte beachten Sie unsere beigefügten Service Info.

Control all screw connections after the assembling for tightness! Reassemble the dismantled parts. Please notice our enclosed Service info.

Haftungsausschluss und Garantiebestimmungen:

Bei unsachgemäßer Handhabung, Montage oder Verwendung des Gerätes können Garantie- und Gewährleistungsansprüche erlöschen. Aufgrund der Nicht-Überprüfbarkeit der sachgemäßen Anwendung übernimmt die Firma Paaschburg und Wunderlich GmbH keine Haftung für direkte oder indirekte Schäden bzw. Folgeschäden, die aus dem Betrieb des Gerätes entstehen. Dies gilt nicht, wenn der Schaden auf Vorsatz oder grober Fahrlässigkeit von Paaschburg & Wunderlich GmbH beruht oder der Schaden in der Verletzung des Lebens, des Körpers oder der Gesundheit besteht oder Paaschburg & Wunderlich GmbH schuldhaft eine wesentliche vertragliche Pflicht (Kardinalpflicht) verletzt hat.

Exclusion of liability and guarantee regulation:

In the event of improper handling, installation or use of the device, warranty and guarantee claims may expire. Due to the non-verifiability of the correct application, Paaschburg und Wunderlich GmbH assumes no liability for direct or indirect damage or consequential damage resulting from the operation of the device. This does not apply if the damage is based on intent or gross negligence on the part of Paaschburg & Wunderlich GmbH, or if the damage consists in injury to life, limb or health, or Paaschburg & Wunderlich GmbH has culpably violated an essential contractual obligation (cardinal obligation).

Paaschburg & Wunderlich GmbH, Am Alten Lokschnuppen 10a, D-21509 Glinde Tel.: +49 (0) 40 248 277-0; E-Mail: sales@pwnonline.de
Alle Rechte, Änderungen und Irrtümer bleiben vorbehalten. All rights reserved. Changes and errors are excepted.

