

Motorschutzbügel/ Engine guard



BMW R 1200 GS LC 2013-2018

Artikel Nr.: / Item-no.:

377-530SW schwarz/black

377-530SI silber / silver

DE INHALT
GB CONTENTS

1 Motorschutzbügel links schwarz
1 Motorschutzbügel rechts schwarz
ODER
1 Motorschutzbügel links silber
1 Motorschutzbügel rechts silber

1 Schraubensatz:

2x Zylinderschrauben M8x20mm
2x Zylinderschrauben M8x40mm
2x selbstsichernde Muttern M8
6x U-Scheiben Ø8,4
2x U-Scheibe Ø8,4 x 3 mm
2x U-Scheiben Ø10,5
2x Stahldistanz Ø18 x Ø9 x 7mm

1 Crash bar left black
1 Crash bar right black
OR
1 Crash bar left silver
1 Crash bar right silver

1 Screw kit:

2x allen screw M8x20mm
2x allen screw M8x40mm
2x self-lock nut M8
6x washer Ø8,4
2x washer Ø8,4 x 3 mm
2x washer Ø10,5
2x steel spacer Ø18 x Ø9 x 7mm

DE EINSCHRÄNKUNG
GB LIMITATION

Nicht kompatibel mit Original BMW Zylinderschutz
Not compatible with original BMW cylinder guard



Abbildung zeigt den optionalen Verbindungsbügel schwarz (Artikel-Nr. 377-531SW)
auch in silber (Artikel-Nr. 377-531SI) erhältlich
Picture shows the optional bracing bow black (part no. 377-531SW)
also available in silver (part no. 377-531SI)

Motorschutzbügel/ Engine guard

DE WICHTIG
GB IMPORTANT

Beachten Sie die in Ihrem Land geltenden Zulassungsbestimmungen.
Für den Bereich der BRD gilt: Ein Eintrag in die Fahrzeugpapiere ist nicht erforderlich.

Die Voraussetzung für die Montage ist natürlich eine gewisse technische Erfahrung. Wenn Sie sich nicht sicher sind, wie man eine bestimmte Arbeit ausführt, sollten Sie diese Ihrer Fachwerkstatt überlassen. Ziehen sie alle zugänglichen Schrauben zuerst nur locker an. Nachdem alles montiert ist, werden die Schrauben dann auf das entsprechende Anzugsmoment festgezogen. Dadurch wird sichergestellt, dass das Produkt spannungsfrei angebaut ist. Anzugsmomente beachten! Nach der Montage alle Verschraubungen auf festen Sitz kontrollieren!

Of course, the assembly requires a certain technical experience. If you are not sure how to execute a determined action, you should ask your local distributor to do it. First, tighten all screws only loosely. After mounting all parts, the screws should be tightened to the torque specified. This guarantees, that the product is mounted without tension. Observe the tightening torques of the manufacturer! Control all screw connections after the assembling for tightness!

DE BENÖTIGTE WERKZEUGE
GB TOOLS REQUIRED

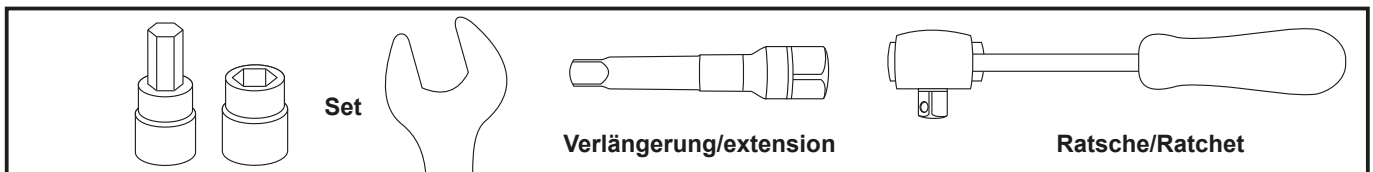

DE MONTAGEANLEITUNG
GB MOUNTING INSTRUCTIONS

Montage des Motorschutzbügel vorne oben links:

Der Motorschutzbügel wird von hinten an der Rahmenlasche verschraubt. Zwischen Motorschutzbügel und Rahmenlasche die Distanz $\varnothing 18 \times \varnothing 9 \times 7\text{mm}$ einfügen. Die Verschraubung erfolgt mit der Zylinder-schraube M8 x 40mm, U-Scheiben $\varnothing 8,4$ und selbstsichernder Mutter M8.

Fastening of the engine guard front top left:
on the inside of the frame flap.

Add spacer $\varnothing 18 \times \varnothing 9 \times 7\text{mm}$ between crash bar and flap.

Fixing with allen screw M8x40, washers $\varnothing 8,4$ and self lock nut M8.

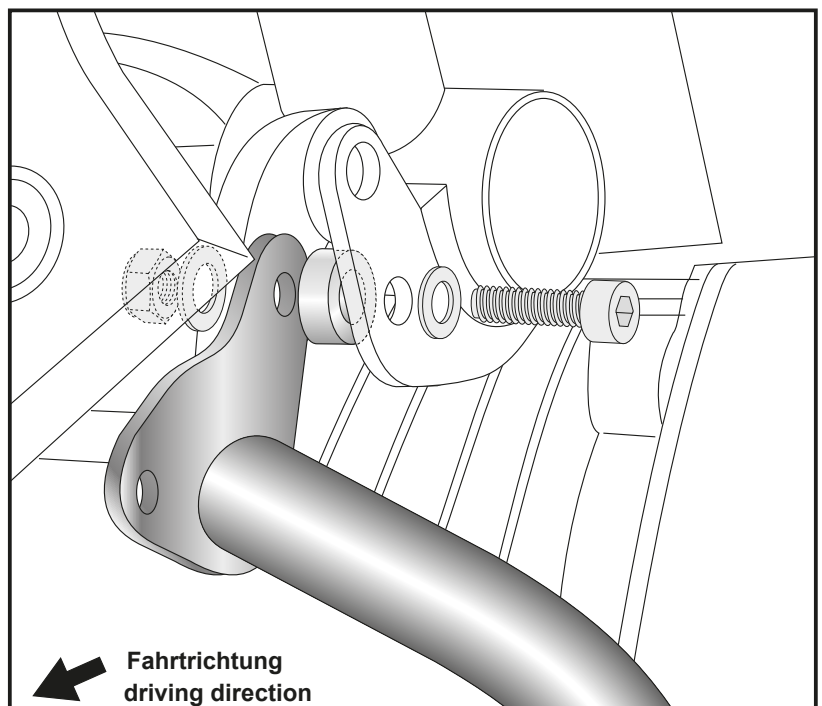
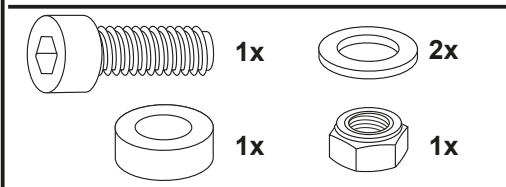

Motorschutzbügel/ Engine guard

DE MONTAGEANLEITUNG
GB MOUNTING INSTRUCTIONS

Montage des Motorschutzbügel vorne oben rechts:

Der Motorschutzbügel wird von hinten an der Rahmenlasche verschraubt. Zwischen Motorschutzbügel und Rahmenlasche die Distanz $\text{Ø}18 \times \text{Ø}9 \times 7\text{mm}$ einfügen. Die Verschraubung erfolgt mit der Zylinderschraube M8 x 40mm, U-Scheiben $\text{Ø}8,4$ und selbstsichernder Mutter M8.

Fastening of the engine guard front top right:
on the inside of the frame flap.
Add spacer $\text{Ø}18 \times \text{Ø}9 \times 7\text{mm}$ between crash bar and flap.
Fixing with allen screws M8x40, washers $\text{Ø}8,4$ and self lock nut M8.

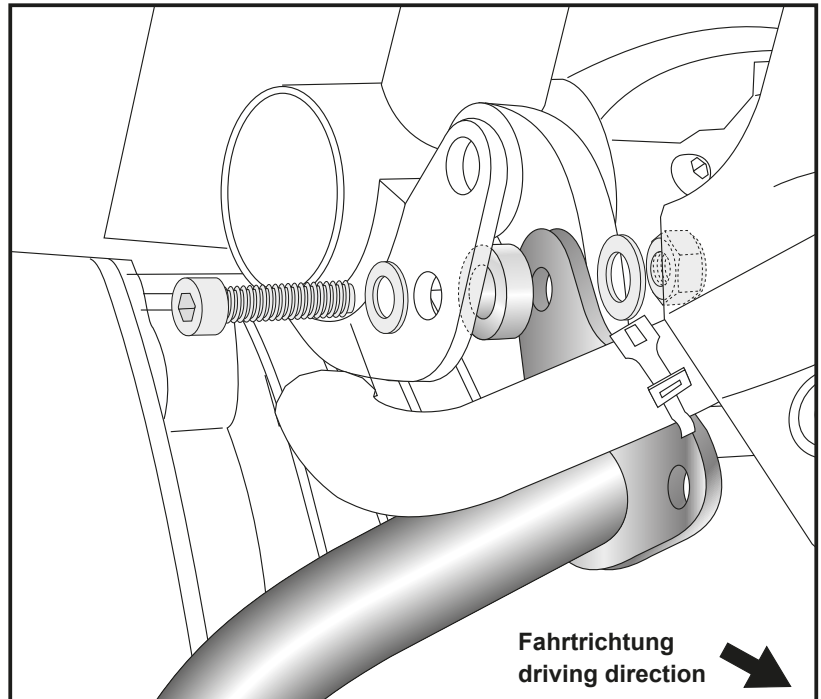
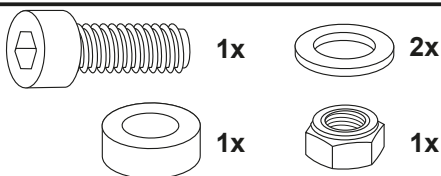

Befestigung des Motorschutzbügel hinten unten links und rechts:

Die vordere Schraube am Hauptrahmen ausdrehen. Schraube wird wieder verbaut.

Fastening of the engine guard left and right bottom:

Unscrew the front bolt on the main frame. Screw is installed again.

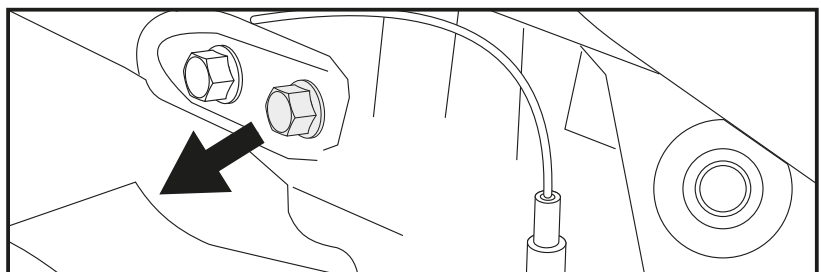

Befestigung des Motorschutzbügel vorne unten links und rechts:

An der freien Bohrung am Motorblock mit der Zylinderschraube M8x20 sowie U-Scheibe $\text{Ø}8,4$. Zwischen Motorschutzbügel und Motorblock eine U-Scheibe $\text{Ø}8,4 \times 3\text{mm}$ fügen.

Fastening of the engine guard left and right front bottom:

at the free borings at the engine block.
Use allen screws M8x20 with washers $\text{Ø}8,4$. Add washer $\text{Ø}8,4 \times 3\text{mm}$ between engine guard and engine block.

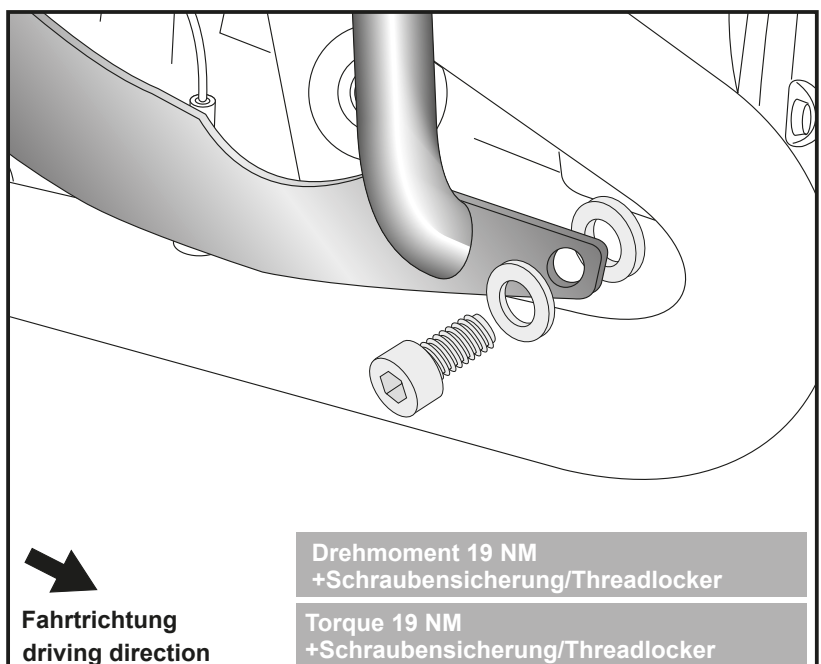
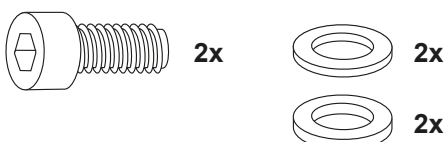

Motorschutzbügel/ Engine guard

DE MONTAGEANLEITUNG
GB MOUNTING INSTRUCTIONS

Befestigung des Motorschutzbügels
hinten unten links und rechts:
Mit der bereits demontierten Originalschraube. Zwischen Rahmen und Motorschutzbügel die U-Scheibe $\varnothing 10,5$ fügen.

Fastening of the engine guard
left and right rear bottom:
with the original dismantled screw.
Add washer $\varnothing 10,5$ between frame and engine guard.

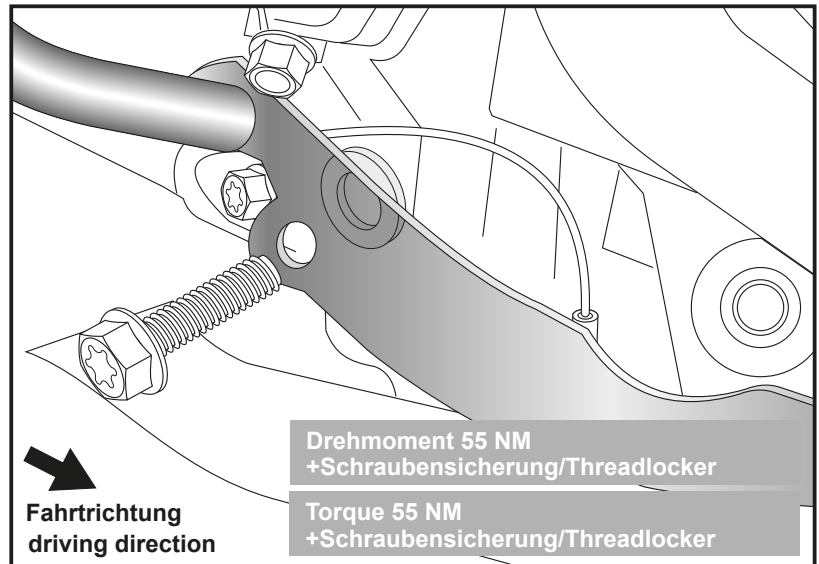

Nach der Montage alle Verschraubungen auf festen Sitz kontrollieren ! Abgebaute Teile wieder montieren.
Bitte beachten Sie unsere beigelegten Service Info.

Control all screw connections after the assembling for tightness! Reassemble the dismantled parts.
Please notice our enclosed Service info.

Haftungsausschluss und Garantiebestimmungen:

Bei unsachgemäßer Handhabung, Montage oder Verwendung des Gerätes können Garantie- und Gewährleistungsansprüche erlöschen. Aufgrund der Nicht-Überprüfbarkeit der sachgemäßen Anwendung übernimmt die Firma Paaschburg und Wunderlich GmbH keine Haftung für direkte oder indirekte Schäden bzw. Folgeschäden, die aus dem Betrieb des Gerätes entstehen. Dies gilt nicht, wenn der Schaden auf Vorsatz oder grober Fahrlässigkeit von Paaschburg & Wunderlich GmbH beruht oder der Schaden in der Verletzung des Lebens, des Körpers oder der Gesundheit besteht oder Paaschburg & Wunderlich GmbH schuldhaft eine wesentliche vertragliche Pflicht (Kardinalpflicht) verletzt hat.

Exclusion of liability and guarantee regulation:

In the event of improper handling, installation or use of the device, warranty and guarantee claims may expire. Due to the non-verifiability of the correct application, Paaschburg und Wunderlich GmbH assumes no liability for direct or indirect damage or consequential damage resulting from the operation of the device. This does not apply if the damage is based on intent or gross negligence on the part of Paaschburg & Wunderlich GmbH, or if the damage consists in injury to life, limb or health, or Paaschburg & Wunderlich GmbH has culpably violated an essential contractual obligation (cardinal obligation).

Paaschburg & Wunderlich GmbH, Am Alten Lokschnuppen 10a, D-21509 Glinde Tel.: +49 (0) 40 248 277-0; E-Mail: sales@pwwonline.de
Alle Rechte, Änderungen und Irrtümer bleiben vorbehalten. All rights reserved. Changes and errors are excepted.

