

Artikel-Nr. : 153K152R
Produkt : **Speed-Match Stummellenker**
Modell & Modelljahre : **Kawasaki ZX10R '16 -**
Typ : **ZXT00 S/S1/X**

Wichtige Hinweise:

Lesen Sie die Anleitung sorgfältig durch und beachten Sie alle Sicherheitshinweise. Führen Sie diese Montage nur durch, wenn Sie dafür qualifiziert sind, andernfalls empfehlen wir dringend die Montage in einer Fachwerkstatt. Ein fehlerhafter Anbau kann das Fahrverhalten des Motorrads negativ beeinflussen und Ihre Gesundheit und Ihr Leben gefährden.

Im Folgenden werden die unten aufgeführten Symbole verwendet, beachten Sie bitte diese Hinweise.



Warnung! Wichtiger Montage-Hinweis. Bei Nichtbeachtung können Gesundheit und Leben gefährdet sein.



Tipp zur Montage, Pflege oder zur Vermeidung von Schäden.

Montage:

Speed-Match montiert





Zur Sicherheit der elektrischen Systeme sollte während der Montage die Batterie am Minuspol abgeklemmt werden.

Griffarmaturen, Bedienungsarmaturen und Hydraulikzylinder vom Lenker demontieren. Originallenker entfernen.

Lenkungsdämpferstecker lösen und Lenkungsdämpfer demontieren.



Vor der Demontage der originalen Gabelbrücke unbedingt Vorderrad entlasten! Bei der Montage der Gabelbrücke ist darauf zu achten, dass zuerst die zentrale Steuerkopfmutter mit ca. 15Nm angezogen und erst dann die Klemmschrauben festgezogen werden.

Danach die Steuerkopfmutter mit vorgeschriebenem Drehmoment anziehen. Es gelten die Anzugsdrehmomente lt. Fahrzeughersteller.

Lenkungsdämpfer montieren und Lenkungsdämpferstecker austecken.

Klemmschellen bis unter die Gabelbrücke schieben, provisorisch ausrichten und handfest montieren. Nun die Lenkrohre mit M6x22 montieren und die Schrauben mit 10Nm festziehen.

Kontrollieren sie den Freigang zum Tank und zur Verkleidung, dazu alle Griffarmaturen zunächst provisorisch auf dem Lenkrohr fixieren. Montieren Sie auch das Bremsflüssigkeitsreservoir, wie unten abgebildet.

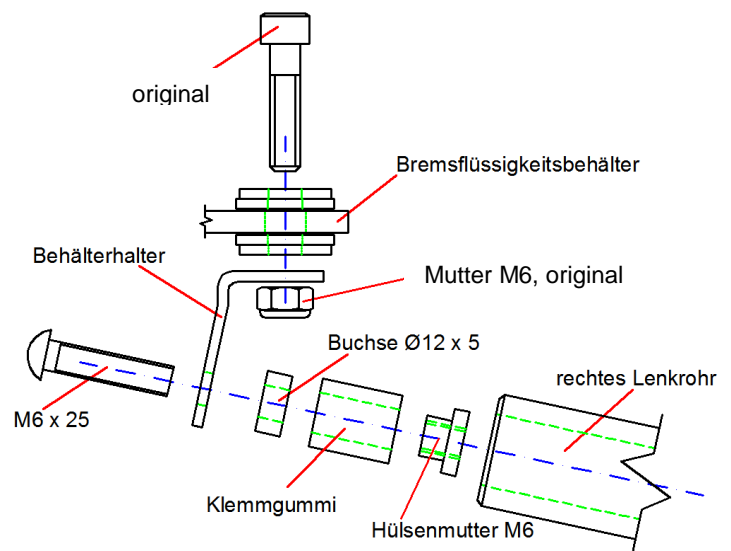

Achtung! Den Zulaufschlauch des Bremsflüssigkeitsbehälters nicht knicken!

Den Speed-Match durch verdrehen der Klemmschellen auf dem Standrohr ausrichten und abschließend die Klemmschrauben M6x25 mit 10Nm festziehen. Nun die Griffarmaturen auf dem Lenker befestigen, ausrichten und die zur Fixierung nötigen Bohrungen setzen. Das linke Griffgummi mit einem geeigneten Klebstoff verkleben.

Verlegehinweise für Kabel, Züge und Schläuche:

Gaszüge: unterhalb des Bremshebels / Bremspumpe wie gezeigt verlegen.

Bremsleitung: wie Original verlegen.

Kupplungszug: wie Original verlegen.

Armaturenkabel: wie Original verlegen.



Stellen Sie sicher, dass über den Lenkeinschlag gesamten Kabel, Züge und Schläuche spannungsfrei verlegt sind und nicht geknickt werden.

Der Hochlenkerumbau ist nun korrekt montiert. Bitte vergessen Sie nicht, das Motorrad mit der Anbauanleitung bei einer anerkannten Prüfstelle vorzuführen und den Umbau in die Fahrzeugpapiere eintragen zu lassen.

Wir wünschen Ihnen viel Freude beim Fahren!

Artikel-Nr. : 153K152R
Produkt : **Speed-Match Assy**
Modell & Modelljahre : **Kawasaki ZX10R '16 -**
Typ : **ZXT00 S/S1/X**

Important:

Read this instruction manual carefully and mind all warnings and tips. You should do this work only if you're qualified; otherwise we recommend this mounting to be done by a qualified workshop. Improperly mounting of this kit can reduce the driveability of the motorcycle and may be a risk to your health and life.

Special works are marked with the following signs. Please take special care on these works.



Warning! Important mounting instruction. It shows risks to your life and health.



Tips for mounting and maintenance or to avoid damage.

Montage:

Mounted conversion kit





The battery ground should be disconnected before working on electric wiring and switches!

Remove handlebar controls, clutch lever bracket and brake cylinder assy, then remove the original handlebar.

Unplug steering damper and dismantle the steering damper.



Assure that the front wheel is free from any load when dismantling top yoke. To fix top yoke, first tighten steering head nut up to 15Nm / 11lbf ft, then fix the slider tube clamp bolts. Now tighten steering head nut up to the required torque, tightening torques refer to the vehicle manufacturer's instruction.

Mount back steering damper and plug the cable to the steering damper.

Push Match clamps up towards the top yoke, align them and tighten them slightly. Now install the tubes with M6x22 and tighten the bolts with 10Nm (7.31lbf ft).

Now you should check the clearance to the tank and faring, therefore you have to mount all controls provisorily on the clip-on. Fit the brake fluid reservoir as shown underneath.

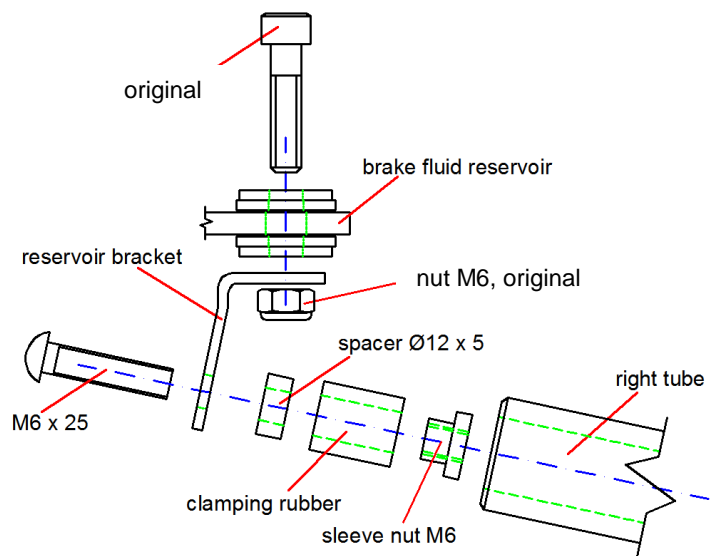

Attention! Avoid kinking the tube of the brake fluid reservoir!

Adjust clip ons by turning the Match clamps on the slider tubes, then tighten the bolts M6x25 with 10Nm (7.31lbf ft). Now drill the bores for the controls and fix them finally. The left grip should be installed with glue.

Instruction for rerouting cables hoses and wiring harness:

Throttle cables: Route underneath break lever / break master cylinder as shown.

Brake hose : Route as original.

Clutch cable : Route as original.

Wiring harnesses : Route as original.



Make sure that no cable, hose or harness is bended and stays tension-free over the whole steering angle.

The conversion kit is now completely mounted. Always check local laws and your manufacturer's warranty conditions for using aftermarket parts on your bike!

Ride safe and have fun!